

Bewegungssensor für Batterie-Displayantriebe (3 bis 4,5 V Betriebsspannung)



Abb.: Verkabelung des Bewegungssensors mit Steuerung



Abb.: Steuerplatte mit Regler und Klebesticker auf Rückseite

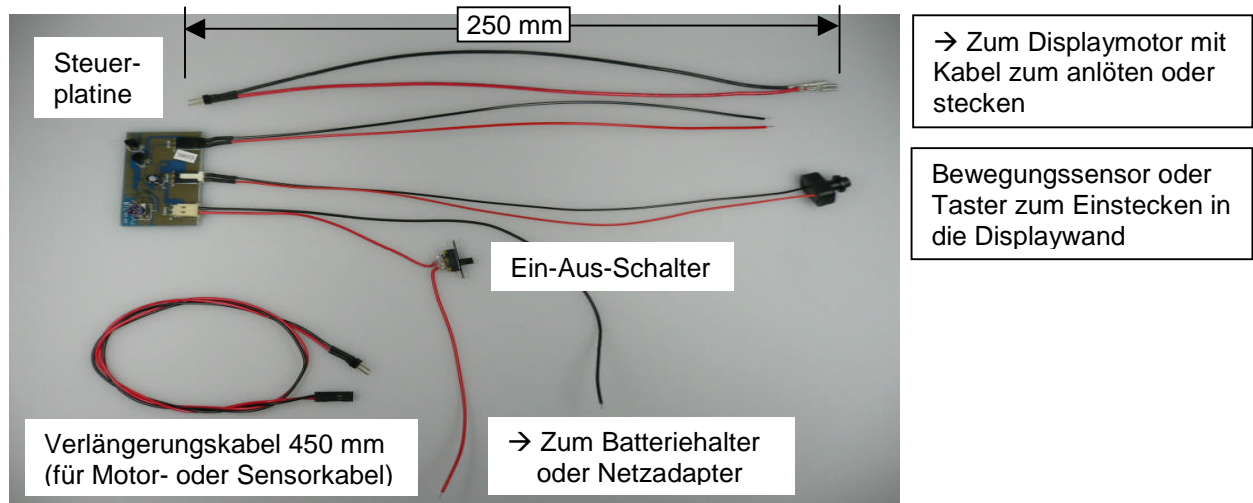

Abb.: Bewegungssensor

Eigenschaften und Daten:

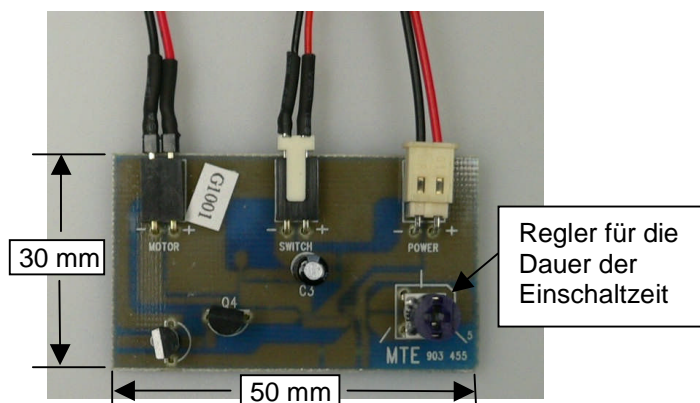
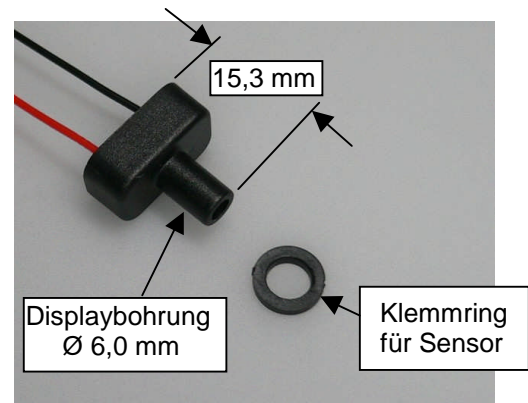
- Steckerfertige Einheit mit kompletter Verkabelung (beliebige Positionierung im Display möglich)
- Optional Verlängerungskabel für Motor oder / und Sensor erhältlich
- Verpolsichere Steckerverbindung zur Spannungsquelle
- Kompakte Baugröße von Steuerplatte und Sensor
- An Stelle des Sensors kann auch ein Taster zur Aktivierung des Antriebes eingesetzt werden
- Wechselungsfreie Kennzeichnung der Anschlüsse auf der Steuerplatte
- Änderung der Drehrichtung Ihres Antriebes durch Umpolen des Motorkabelsteckers möglich
- Sehr geringer Stromverbrauch - bedeutet, lange Laufzeit Ihres gesamten Displayantriebes (abhängig von der Art und Belastung des Antriebes)
- Dauer des Bewegungsablaufes nach Aktivierung des Sensors einstellbar von ca. 5 bis 30 Sekunden
- Zuverlässige Reaktion des Sensors auf eine Entfernung von ca. 3 Meter (abhängig von Lichtverhältnissen auch größere Entfernung möglich)
- Einfache Montage der Platine, z.B. mit Hilfe des doppelseitigen Klebestickers und durch Einstecken des Sensors in Ihre Displaywand (keine Hülse o. ä. erforderlich)
- Dieses Zubehör ist mit allen unseren Batteriemotoren und -antrieben kombinierbar